

## CHAMBRE de DETENTE (TYPE STATIQUE)



- . C'est la machine utilisée pour faire reposer la pâte provenant du laminoir avant de lui donner sa forme définitive.
  - . Capacité : Jusqu'à 2400 pâtes / heures
  - . Possibilité de faire durcir sans être dérangé car la pâte ne bouge pas pendant le transport. (A grace a le type statique)
  - . Bols à pâte en plastique.
  - . Fonctionnement du système contrôlé par API.
  - . Corps et accessoires en acier inoxydable
  - . Avec les trois types et modes (DN42 / DN62 / DN80)
  - . Avec 270 / 432 / 548 capacité de pâte
  - . Positionnement parfait de la pâte via l'unité d'entrée avec photocellule
  - . Système de chaîne de transport robuste
  - . Moyen consommation d'énergie
  - . Possibilité de chargement et de déchargement par la droite ou la gauche, selon la configuration de la machine. (Cette situation doit être informée par le client au moment de la commande.)
  - . Fenêtres de visualisation de la pâte avec couvercles
  - . 3 prises électriques sur le corps pour d'autres machines de traitement de la pâte.
  - . Conception de bols à pâte pouvant supporter la pâte entre 50 et 1000 gr.
  - . Déplacement aisé grâce à ses roulettes, donc facilité de nettoyage sous la machine.
  - . Un design qui ajoute de la valeur à votre espace.
  - . Poids total de la machine : Selon la conception.
  - . Type d'électricité : 380V 50Hz
  - . Pouvoir électrique : 2.5 Kw
  - . Hauteur d'entrée / sortie de la pâte 100cm / 175cm
  - . avec convoyeurs d'alimentation, d'entrée et de sortie.
- OPTIONNEL :**
- . Corps enduit de poudre de polyester et accessoires en tôle.
  - . Numéro de bol en option et conception de four spécifique selon le choix des clients et selon les dimensions de la place de client.
  - . Collecteur de poussière coulissant placé sous la machine.
  - . lampe UV
  - . Canaux d'entrée de pâte recouverts de téflon
  - . Système de soufflage d'air chauffé

### DN42

Capacité pâtes : 270 pcs  
 Capacité bols : 334 pcs  
 Largeur x Longueur x Hauteur :  
 2125x2250x2450mm

### DN62

Capacité pâtes: 432 pcs  
 Capacité bols: 496 pcs  
 Largeur x Longueur x Hauteur  
 :2212x3163x2450mm

### DN80

Capacité pâtes: 584 pcs  
 Capacité bols: 648 pcs  
 Largeur x Longueur x Hauteur  
 :2292x3421x2450mm

Toutes les dimensions sont les maximales.

### ADDITIONNEL :

- . Des dispositifs électriques spécifiques adaptés aux spécifications du réseau électrique du pays utilisateur peuvent être utilisés sur la machine. L'acheteur devra préciser cette situation lors de la demande de cotation.
- . Le fabricant se réserve le droit d'apporter des modifications à la machine sans préavis.
- . Service technique 7/24
- . Période de garantie de 2 ans.

Factory Adress: Meclis Mah. Teraziler Cad. Perpim Sanayi Sitesi A.Blok 31/A 24-25-29  
 Showroom Adress : Meclis Mah. Teraziler cad. No: 52/B Sancaktepe / İSTANBUL / TURKEY  
 Tel: 00 90 216 415 58 25 Mobil: 00 90 533 294 58 25  
 Email: [ihracat@kayamaktek.com.tr](mailto:ihracat@kayamaktek.com.tr) Web: [www.kayamaktek.com.tr](http://www.kayamaktek.com.tr)

**DN42**

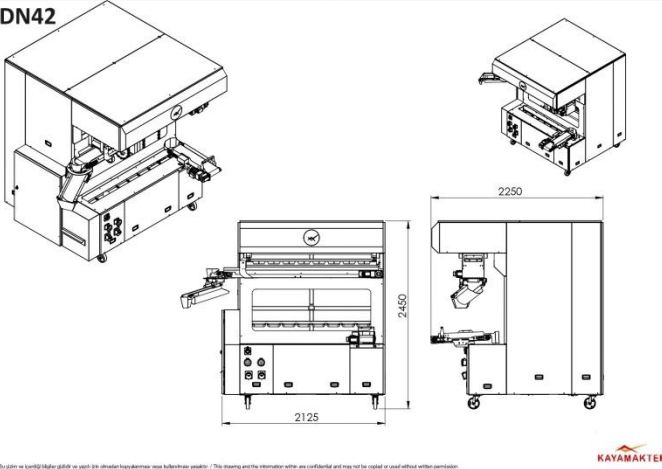

Resim ve teknik çizimler hakkındaki tüm haklarımız saklıdır. / This drawing and the information within are confidential and may not be copied or used without written permission.

**KAYAMAKTEK**

**DN42**

Capacite pâtes : 270 pcs

Capacite bols : 334 pcs

Largeur x Longueur x Hauteur : 2125x2250x2450mm

Toutes les dimensions sont les maximales.

**DN62**

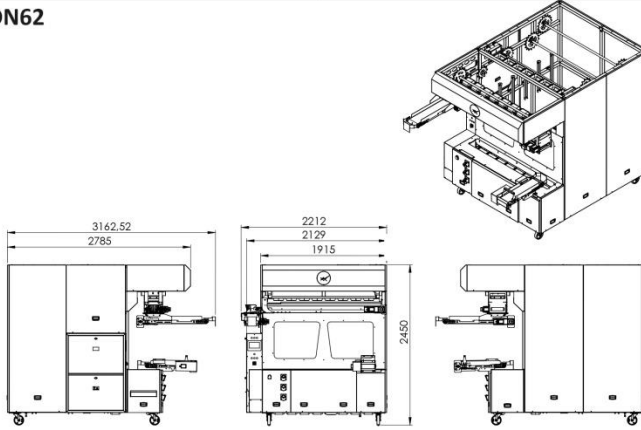

Resim ve teknik çizimler hakkındaki tüm haklarımız saklıdır. / This drawing and the information within are confidential and may not be copied or used without written permission.

**KAYAMAKTEK**

**DN62**

Capacite pâtes : 432 pcs

Capacite bols : 496 pcs

Largeur x Longueur x Hauteur : 2212x3163x2450mm

Toutes les dimensions sont les maximales.

**DN80**

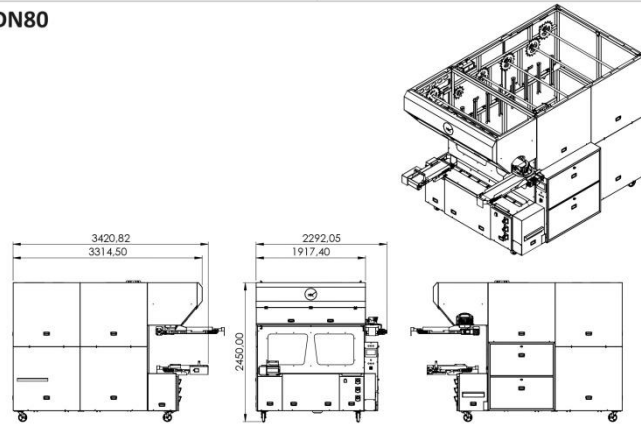

Resim ve teknik çizimler hakkındaki tüm haklarımız saklıdır. / This drawing and the information within are confidential and may not be copied or used without written permission.

**KAYAMAKTEK**

**DN80**

Capacite pâtes : 584 ad

Capacite bols : 648 ad

Largeur x Longueur x Hauteur : 2292x3421x2450mm

Toutes les dimensions sont les maximales.

Factory Adress: Meclis Mah. Teraziler Cad. Perpim Sanayi Sitesi A.Blok 31/A 24-25-29

Showroom Adress : Meclis Mah. Teraziler cad. No: 52/B Sancaktepe / İSTANBUL / TURKEY

Tel: 00 90 216 415 58 25 Mobil: 00 90 533 294 58 25

Email: [ihracat@kayamaktek.com.tr](mailto:ihracat@kayamaktek.com.tr) Web: [www.kayamaktek.com.tr](http://www.kayamaktek.com.tr)